

SKG-IKOB-KE 572
2004-01-01



bezoekadres
Poppenbouwing 56
4191 NZ Geldermalsen

postadres
Postbus 202
4190 CE Geldermalsen

T +31 (0)88 244 01 00
F +31 (0)88 244 01 01
E info@skgikob.nl
I www.skgikob.nl

SKG-IKOB – KWALITEITSEISEN 572

VOOR HET SKG-IKOB PRODUCTCERTIFICAAT VOOR SLAGVASTE EN/OF VANDAALBESTENDIGE SPIEGELS

Vastgesteld door CvD Veilige en Inbraakwerende Producten d.d. 09 oktober 2003

VOORWOORD

Deze richtlijn is opgesteld door een begeleidingscommissie en het College van Deskundigen voor Veilige en Inbraakwerende producten (CvD-V&I) van SKG-IKOB, waarin de volgende belanghebbende partijen op het gebied van Veilige en Inbraakwerende producten zijn vertegenwoordigd:

Begeleidingscommissie

- Beheersinstituut Politiekeurmerk Veilig Wonen (BIP)
- Fabrikanten

College van Deskundigen

- Vereniging van Fabrieken van Hang- en Sluitwerk (VHS)
- Algemene Branchevereniging Hang- en Sluitwerk (ABHS)
- Glas Branche Organisatie (GBO)
- Centrum voor Criminaliteitspreventie en Veiligheid (CCV)
- Stichting Keuringsbureau Hout (SKH)
- Nationaal Politie Instituut (NPI)
- Aegon Verzekeringen
- NL-Ingenieurs
- Nederlands Sleutel- en Slotenspecialisten Gilde (NSSG)

Het college begeleidt ook de uitvoering van certificatie en stelt indien nodig deze richtlijn bij. Waar in deze richtlijn sprake is van "College van Deskundigen" is daarmee bovengenoemd college bedoeld.

Deze richtlijn zal door SKG-IKOB worden gehanteerd in samenhang met de door SKG-IKOB gehanteerde Reglementen. In deze Reglementen is de gehanteerde werkwijze vastgelegd bij de uitvoering van het onderzoek ter verkrijging van het productcertificaat, alsmede de werkwijze bij de externe controle. Het CvD-V&I vormde de begeleidingscommissie voor het opstellen van dit document.

SKG-IKOB is overeenkomstig NEN-EN 45011 (C003) en NEN-EN-ISO/IEC 17021 (C063) erkend door de Raad voor de Accreditatie (RvA), voor de certificatiesystemen:

- Attestering
- Productcertificatie
- Procescertificatie
- ISO 9001 certificatie
- VCA certificatie

SKG-IKOB is voor haar laboratoriumactiviteiten overeenkomstig NEN-EN-ISO/IEC 17025 (L406) erkend door de Raad voor de Accreditatie (RvA) voor diverse verrichtingen op het gebied van gevelelementen, hang- en sluitwerk en glas.

© 2004 SKG-IKOB

Alle rechten voorbehouden. Niets uit deze uitgave mag worden veeleenvoudigd, opgeslagen in een geautomatiseerd gegevensbestand, of openbaar gemaakt, in enige vorm of op enige wijze, hetzij elektronisch, mechanisch, door fotokopieën, opnamen, of enig andere manier, zonder voorafgaande schriftelijke toestemming van de uitgever. Onverminderd berusten alle rechten bij SKG-IKOB. Het gebruik van deze richtlijn door derden, voor welk doel dan ook, is uitsluitend toegestaan nadat een schriftelijke overeenkomst met SKG-IKOB is gesloten waarin het gebruiksrecht is geregeld.

Bindend verklaring

Deze richtlijn is door het Bestuur van SKG-IKOB bindend verklaard per 29 oktober 2003.



SKG-IKOB
Poppenbouwing 56
4191 NZ Geldermalsen
Postbus 202
4190 CE Geldermalsen
Telefoon 088-2440100
Telefax 088-2440101
Internet www.skgikob.nl

INHOUDSOPGAVE	PAG.
1. INLEIDING.....	4
1.1 Onderwerp.....	4
1.2 Toepassingsgebied.....	4
1.3 Datum van inwerkingtreding en geldigheidsduur.....	4
2. PROCEDURE TER VERKRIJGING VAN EEN SKG-IKOB- PRODUCTCERTIFICAAT	5
2.1 Certificatie-onderzoek (alleen voor nieuwe certificaathouders).....	5
2.1.1 Primaire product keuring in het kader van het certificatie-onderzoek	5
2.1.2 Beoordeling van het kwaliteitssysteem van de aanvrager.....	5
2.1.3 Aangaan certificatie-overeenkomst.....	5
2.1.4 Afgifte van het SKG-IKOB- productcertificaat.....	5
2.1.5 Externe kwaliteitszorg	5
2.2 Behandeling van aanvragen voor productcertificaten onder een bestaande certificatie-overeenkomst.....	6
2.2.1 Aanvraag.....	6
2.2.2 Primaire product keuring in het kader van de aanvraag voor nieuwe productcertificaten	6
2.2.3 Afgifte van het SKG-IKOB- productcertificaat.....	6
3. EISEN TE STELLEN AAN SLAGVASTE EN/OF VANDAALBESTENDIGE SPIEGELS.....	7
3.1 Algemene prestatie eisen en prestatie eisen behorend bij de klasse "slagvast"	7
3.1.1 Slagvastheid.....	7
3.2 Aanvullende prestatie eisen behorend bij de klasse "vandaalbestendig"	7
3.2.1 Brandbestendigheid - Vlamdovendheid	7
3.2.2 Graffiti bestendigheid	7
3.2.3 Weerstand tegen slaggereedschap - Kogelvalbeproeving	7
3.2.4 Weerstand tegen slaggereedschap - Hamervalbeproeving	7
3.2.5 Weerstand tegen manuele aanval.....	7
3.3 Eisen te stellen aan het montagevoorschrift	8
4. CLASSIFICATIE EN AANDUIDING	9
5. BEPROEVINGSMETHODEN	10
5.1 Beproeving brandbestendigheid	10
5.2 Beproeving graffiti bestendigheid.....	10
5.3 Kogelvalbeproeving.....	10
5.4 Hamervalbeproeving	11
5.5 Manuele beproeving	11
6. EISEN TE STELLEN AAN HET KWALITEITSSYSTEEM VAN DE SKG-IKOB-PRODUCTCERTIFICAATHOUDER	13
6.1 Product- en productiecontrole / eisen te stellen aan het kwaliteitssysteem c.q. productiehandboek.....	13
6.2 Meet- en beproevingsmiddelen.....	13
6.3 Klachtenregistratie	13
6.4 Reserveonderdelen en graffiti - verwijderaars	13
7. CONTROLE DOOR SKG-IKOB	14
7.1 Controle ter verkrijging van het SKG-IKOB-productcertificaat (Primaire keuring).....	14
7.2 Controle ter instandhouding van het SKG-IKOB productcertificaat	14
7.3 Controle-aspecten en controlefrequentie.....	14
7.4 Controle op het functioneren van de interne kwaliteitsbewaking	14
7.5 Controle op gebruik merkteken en identificatietekens.....	14
8. LIJST VAN VERMELDE DOCUMENTEN.....	15

1. INLEIDING

1.1 Onderwerp

De in deze kwaliteitseisen opgenomen eisen worden door SKG-IKOB, gehanteerd bij de behandeling van een aanvraag voor c.q. de instandhouding van een certificaat voor Slagvaste en Vandaalbestendige Spiegels, eventueel inclusief de bijbehorende draagconstructie, hierna te noemen Spiegels.

De af te geven kwaliteitsverklaring wordt aangeduid als "SKG-IKOB productcertificaat".

Er kan slechts sprake zijn van de afgifte van een SKG-IKOB productcertificaat, als de aanvrager een certificatie-overeenkomst met SKG-IKOB is aangegaan.

Er kan slechts sprake zijn van de afgifte van een SKG-IKOB productcertificaat, voorzover de aanvrager (behalve de eventuele verantwoordelijkheid voor het ontwerp), ook verantwoordelijk is voor de (regelmatige) productie van Spiegels, dan wel verantwoordelijk is voor de levering van het gecertificeerde spiegel.

Naast de eisen die in deze SKG-IKOB-KE zijn vastgelegd, stelt SKG-IKOB aanvullende eisen, in de zin van algemene procedure-eisen van certificering, zoals vastgelegd in het SKG-IKOB-reglement Productcertificatie.

1.2 Toepassingsgebied

Een spiegel overeenkomstig bepalingen in deze SKG-IKOB-KE, voldoet aan eisen van slagvastheid en/of vandaalbestendigheid en kan, mits op de juiste wijze toegepast een bijdrage leveren aan de sociale veiligheid.

1.3 Datum van inwerkingtreding en geldigheidsduur

Deze SKG-IKOB-KE treden onmiddellijk na datum van verschijnen in werking.

Productcertificaten overeenkomstig deze SKG-IKOB-KE bezitten een geldigheid voor een periode van 5 jaar, voorzover door periodieke verificatie door de SKG-IKOB vastgesteld kan worden, dat specificaties niet (zodanig) gewijzigd zijn, waardoor de aanvraag van een hernieuwd productcertificaat noodzakelijk zou worden en voorzover de certificaathouder aan al haar verplichtingen, voortkomend uit de certificatie-overeenkomst heeft voldaan.

Na genoemde termijn van 5 jaar dient de aanvrager de aanvraag tijdig, doch uiterlijk 3 maanden voor de expiratiedatum als vermeld op het productcertificaat, te herhalen.

Deze SKG-IKOB-KE kunnen worden aangehaald als: **SKG-IKOB-KE 572: 2004 voor slagvaste en/of vandaalbestendige Spiegels.**

2. PROCEDURE TER VERKRIJGING VAN EEN SKG-IKOB PRODUCTCERTIFICAAT

2.1 Certificatie-onderzoek (alleen voor nieuwe certificaathouders)

Middels het indienen van een schriftelijke aanvraag maakt de aanvrager kenbaar een certificatie-overeenkomst met SKG-IKOB aan te willen gaan en daarmee in aanmerking te willen komen voor een kwaliteitsverklaring voor een of meer van haar producten.

De aanvrager van de kwaliteitsverklaring geeft aan, van welke van de door hem vervaardigde spiegels uitspraken in de op te maken kwaliteitsverklaring gewenst zijn, teneinde middels certificatie aantoonbaar te maken, dat zijn spiegels bij voortdurend in overeenstemming zijn met de daaraan te stellen eisen. Ten teken dat producten voldoen aan de daaraan te stellen slagvaste en/of vandaalbestendige eisen, wordt de aanvrager in het certificatie-overeenkomst het recht verleend, resp. de verplichting opgelegd, om op producten de desbetreffende merktekens te voeren als vermeld in het certificaat.

Hij verstrekt de benodigde gegevens ten behoeve van het opstellen van de "technische specificatie".

2.1.1. Primaire product keuring in het kader van het Certificatie-onderzoek

De SKG-IKOB onderzoekt of de in het productcertificaat op te nemen klasse-indeling in overeenstemming is met bijbehorende eisen volgens hoofdstuk 3 van deze SKG-IKOB-KE.

Dit gebeurt op grond van laboratoriumbeproevingen, waaronder begrepen zonnig een aantal "manuele testen". E.e.a. zoals bepaald in Hoofdstuk 3

Bij het uitvoeren van beproevingen wordt vastgesteld of voldaan wordt aan de gestelde eisen

2.1.2 Beoordeling van het kwaliteitssysteem van de aanvrager

SKG-IKOB onderzoekt of het kwaliteitssysteem van de aanvrager in overeenstemming is met de bepalingen in hoofdstuk 6, dan wel of de kandidaat certificaathouder bereid en in staat is een dergelijk systeem binnen een redelijke termijn na het aangaan van de certificatie-overeenkomst op te zetten en in te voeren. E.e.a. beoordeling van SKG-IKOB.

Afgifte van productcertificaten (zie 2.1.4) kan pas plaatsvinden nadat is aangetoond, dat het kwaliteitssysteem van de aanvrager voldoet aan de bepalingen van hoofdstuk 6.

2.1.3 Aangaan certificatie-overeenkomst

Wanneer de primaire productkeuring (2.1.1) en de beoordeling van het kwaliteitssysteem van de aanvrager (2.1.2) in positieve zin zijn afgerond, wordt de aanvrager, conform het SKG-IKOB- reglement productcertificatie, een certificatie-overeenkomst aangeboden.

Hierin onderwerpt de aanvrager zich aan genoemd reglement en daarmee aan het daarin opgenomen keuringsregime en de eveneens daarin opgenomen sanctiebepalingen en gaat de certificaathouder de verplichting aan zijn producten op de voorgeschreven wijze (onuitwisbaar) te voorzien van het SKG-IKOB-merkteken volgens H.4 en een identificatie-aanduiding.

2.1.4 Afgifte van het SKG-IKOB productcertificaat

Het productcertificaat is conform het desbetreffende model in bijlage 1 en wordt afgegeven, conform het SKG-IKOB- reglement productcertificatie en wanneer de certificatie-overeenkomst is aangegaan.

Het productcertificaat wordt afgegeven voor die producten waarvan de primaire productkeuringen positief zijn verlopen.

2.1.5 Externe kwaliteitszorg

Na het aangaan van een certificatie-overeenkomst wordt door SKG-IKOB controle uitgeoefend zoals beschreven in hoofdstuk 6.

2.2 Behandeling van aanvragen voor productcertificaten onder een bestaande certificatie-overeenkomst

2.2.1 Aanvraag

De certificaathouder maakt kenbaar in aanmerking te willen komen voor een nieuw productcertificaat op basis van deze SKG-IKOB-KE voor een van haar producten.

2.2.2. Primaire product keuring in het kader van de aanvraag voor nieuwe productcertificaten

SKG-IKOB onderzoekt of de in het productcertificaat op te nemen klasse-indeling in overeenstemming is met bijbehorende eisen volgens hoofdstuk 3 van deze SKG-IKOB-KE.

Dit gebeurt op grond van laboratoriumbeproevingen alsmede een vaststelling door SKG-IKOB dat het product een manuele beproeving kan doorstaan in een relevante praktijksituatie.

E.e.a. zoals bepaald in Hoofdstuk 3

2.2.3 Afgifte van het SKG-IKOB productcertificaat

Het productcertificaat is conform het desbetreffende model in bijlage I en wordt afgegeven, conform het SKG-IKOB-Reglement productcertificatie.

3. EISEN TE STELLEN AAN SLAGVASTE EN/OF VANDAALBESTENDIGE SPIEGELS

3.1 Algemene prestatie eisen en prestatie eisen behorend bij de klasse "slagvast"

3.1.1 Slagvastheid:

Spiegels in de klasse "slagvast" dienen bestand te zijn tegen een kogelvalproef volgens Hoofdstuk 5.3 klasse "slagvast".

Bij deze beproeving wordt tevens bepaald op welke ondergrond en met welke bevestigingsmiddelen het product dient te worden gemonteerd.

Indien de aanvrager meerdere ondergronden wenst op te nemen in het montagevoorschrift dient per ondergrond de beproeving volgens Hoofdstuk 5.3 plaats te vinden.

Bestand wil zeggen: Product is visueel (beoordeeld bij daglicht op een afstand van 3 meter) en functioneel onbeschadigd.

3.2 Aanvullende producteisen behorend bij de klasse "vandaalbestendig"

Behalve aan de in par. 3.1.1 en par 3.1.2 genoemde eisen dienen spiegels in de klasse "vandaalbestendig" ook te voldoen aan de hierna genoemde aanvullende prestatie-eisen .

3.2.1 Brandbestendigheid - Vlamdovendheid

Spiegels dienen bestand te zijn tegen een beproeving volgens Hoofdstuk 5.1

Bestand wil zeggen: Zodra de vlam wordt weggenomen moet het vuur binnen 5 seconden doven. Wel kan het product door de aanval onherstelbaar beschadigd zijn.

3.2.2 Graffiti - bestendigheid

Spiegels moeten een beproeving volgens Hoofdstuk 5.2 kunnen doorstaan.

Graffiti - bestendig wil zeggen: Na de beproeving mag de graffiti niet meer storend aanwezig zijn (dat wil zeggen: bij daglicht niet zichtbaar op een afstand van 3 meter).

OPM: Het moet na verwijderen van de graffiti daarna NIET noodzakelijk zijn dat de producten behandeld moeten worden met een of ander product.

Wel kan een voorschrift aangeven dat planmatig (met een interval van 5 jaar of langer) de producten moeten worden behandeld.

De aanbieder kan er voor kiezen te voldoen aan de eis van Graffiti - bestendigheid door het vervangen van beschadigde onderdelen door onderdelen waarvan is geregeld dat deze op voorraad kunnen worden gehouden.

Opm: dient in aanbiedingsstadium te worden genoemd en aangeboden. Zie Hoofdstuk 6.4.

3.2.3 Weerstand tegen Slaggereedschap - Kogelvalbeproeving

Spiegels in de klasse "vandaalbestendig" dienen bestand te zijn tegen een kogelvalproef volgens Hoofdstuk 5.3 klasse "vandaalbestendig".

Bij deze beproeving wordt tevens bepaald op welke ondergrond en met welke bevestigingsmiddelen het product dient te worden gemonteerd.

Indien de aanvrager meerdere ondergronden wenst op te nemen in het montagevoorschrift dient per ondergrond de beproeving volgens Hoofdstuk 5.3 plaats te vinden.

Bestand wil zeggen: Product is visueel (beoordeeld bij daglicht op een afstand van 3 meter) en functioneel onbeschadigd en zit nog goed bevestigd.

3.2.4 Weerstand tegen slaggereedschap - Hamervalbeproeving

Spiegels in de klasse "vandaalbestendig" dienen bestand te zijn tegen een hamervalbeproeving volgens Hoofdstuk 5.4

Bestand wil zeggen: Product functioneert nog maar kan beschadigd zijn.

Indien beschadigd dan zijn deze beschadigingen relatief eenvoudig te repareren met onderdelen waarvan is geregeld dat deze op voorraad kunnen worden gehouden.

Opm: dient in aanbiedingsstadium te worden genoemd en aangeboden. Zie Hoofdstuk 6.4

3.2.5 Weerstand tegen manuele aanval.

Spiegels in de klasse "vandaalbestendig" dienen bestand te zijn tegen een manuele aanval volgens Hoofdstuk 5.5

Bestand wil zeggen: Product functioneert nog en zit nog op zijn ondergrond.

Het product kan wel beschadigd zijn.

Indien beschadigd dan zijn deze beschadigingen relatief eenvoudig te repareren met onderdelen waarvan is geregeld dat deze op voorraad kunnen worden gehouden.

Opm: dient in aanbiedingsstadium te worden genoemd en aangeboden. Zie Hoofdstuk 6.4

3.3 Eisen te stellen aan het montagevoorschrift

Het montagevoorschrift vermeldt:

- Voor welke ondergrond(en) het product geschikt is bevonden;
- De bevestigingsmiddelen voor alle ondergronden waarvoor het product geschikt wordt geacht dienen te worden meegeleverd;
Alternatief: Een nauwkeurige beschrijving van de toe te passen bevestigingsmiddelen.
- Welke boordiameter per ondergrond moet worden toegepast;
- Aanwijzingen waar reserveonderdelen kunnen worden betrokken;
- Een schoonmaakadvies inhoudend welke middelen er voor kunnen worden gebruikt;
- Een advies inzake het verwijderen van graffiti inhoudend welke middelen er voor welke graffiti moet worden gebruikt en het advies dat de schoonmaakwerkzaamheden binnen 24 uur na het aanbrengen van de graffiti moeten worden aangevangen.
Alternatief: Een advies inzake het verwijderen van graffiti inhoudend welke onderdelen er op voorraad verkrijgbaar zijn om met graffiti beschadigde onderdelen uit te kunnen wisselen.

4. CLASSIFICATIE EN AANDUIDING

Spiegels die voldoen aan de klasse "Slagvast" volgens hoofdstuk 3 worden op een daarvoor geschikte plaats, welke zichtbaar moet zijn op het gemonteerde product, onuitwisbaar voorzien van het SKG-merkteken met daarin één ✓.

Armaturen die voldoen aan de klasse "Vandalbestendig" volgens hoofdstuk 3 worden op een daarvoor geschikte plaats, welke zichtbaar moet zijn op het gemonteerde product, onuitwisbaar voorzien van het SKG-merkteken met daarin twee ✓✓

Zoals hieronder aangegeven.



5. BEPROEVINGSMETHODEN

5.1 Beproeving brandbestendigheid

Op maximaal drie, door SKG-IKOB te bepalen plaatsen wordt getracht het product in brand te steken.
Brander: wegwerp- sigarettenaansteker met verstelbare vlamhoogte. Vlamhoogte ca. 4 cm.
Tijd: 1 minuut per plaats.

5.2 Beproeving graffiti bestendigheid

Product wordt ontvet met water en vaatwasmiddel. Na drogen worden de volgende producten aangebracht op door de CI/TI te bepalen plaatsen:

Edding Marker (of gelijkwaardig) zwart

Acrylaat spuitbussenlak "zilver".

Acrylaat spuitbussenlak blauw.

Alkyd spuitbussenlak

"Undercoating" als Tectyl (of gelijkwaardig).

Daartoe wordt een mal met een opening van ca 2500 mm² op het product gelegd. In het midden van de opening wordt een papieren plakstickertje aangebracht met een opp. van ca. 100 mm² aangebracht. De maximale spuit- of aanbrengtijd is zodanig lang, dat bij gelijkmatig spuiten of aanbrengen de sticker niet meer door schijnt.

Na een droogtijd van 7 dagen wordt gedurende maximaal 1 minuut getracht de verf of inkt te verwijderen met achtereenvolgens de volgende middelen:

A. Warm of koud water.

B. Met algemeen verkrijgbare schoonmaakmiddelen: B.v. (vaat)wasmiddel, wasbenzine, tinner etc. Dit volgens opgave van de fabrikant van de spiegels.

C. Met speciale graffiti- verwijderaars volgens opgave van de fabrikant.

5.3 Kogelvalbeproeving

Op maximaal drie plaatsen op een volgens het montagevoorschrift (maar, voorzover relevant, onder verschillende hoeken) gemonteerd product laat men een stalen kogel vallen.

Plaats 1: Op het midden van het product in de richting loodrecht op de wand waarop het product is gemonteerd.

Plaats 2: Op de zijde van het product, in een richting evenwijdig aan de wand waarop het product is gemonteerd.

Plaats 3: Indien door het testinstituut uit de aard van de constructie van het product wordt vermoed dat het product duidelijk kwetsbare plaatsen heeft die niet door een beproeving op plaats 1 en 2 worden geopenbaard, kan een derde beproeving worden verlangd, op een door het testinstituut te bepalen plaats

Het product wordt gemonteerd op een door de aanvrager aan te geven ondergrond.

Specificatie kogel: Diameter 100 mm, Massa 4,11 kg.

Klasse:	Slagvast	Vandaalbestendig
Valhoogte kogel in mm	480	1600
Impact kogel in J.	20	67

5.4 Hamervalbeproeving

Deze beproeving heeft uitsluitend tot doel het beproeven van de spiegel zelf. De kwaliteit van de bevestiging wordt beproefd met de kogelvalbeproeving.

Voor beproevingsopstelling zie figuur.

Uitvoering op maximaal twee, door het testinstituut te bepalen plaatsen op het vrij opgelegde product.

Valhoogte: 850 mm (+/- 10 mm)

Massa hamer incl. bevestigingsmiddel aan arm: $4,84 \pm 0,05$ kg

Massa arm: \pm kg, zwaartepunt 500 ± 20 mm uit scharnierpunt.

Het proefstuk wordt zodanig gepositioneerd, dat de arm van de hamer bij het eerste contact horizontaal staat.

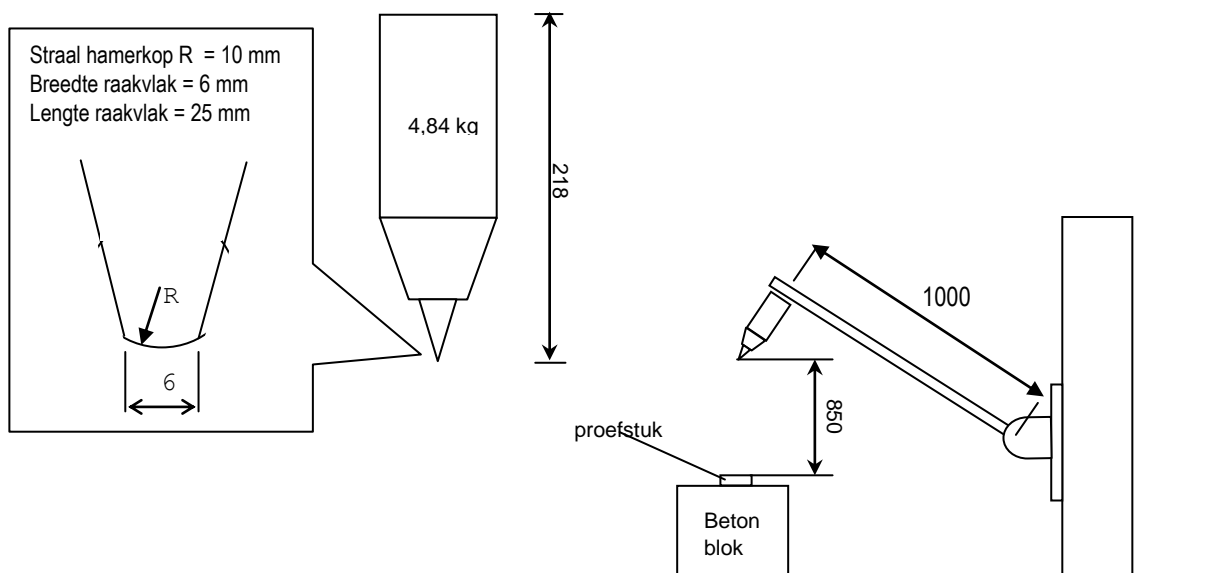

5.5 Manuele beproeving

Het product wordt gemonteerd op de ondergrond en met middelen zoals die door de aanbieder worden aangegeven.

Het product wordt op een hoogte boven het werkvlak gemonteerd die afhankelijk is van de lengte van de keurmeester (dit om de invloed van lengteverschillen tussen keurmeesters te ondervangen).

Afstand werkvlak tot hart spiegel is lengte keurmeester + $400\text{mm} \pm 30$ mm.

Indien de spiegel in meerdere standen kan worden gemonteerd (b.v. horizontaal of verticaal) kiest het testinstituut de meest kwetsbare positie.

Als netto aanvalstijd wordt beschouwd de tijd dat de keurmeester zich daadwerkelijk inspant om het spiegel te demonteren danwel van de wand te slopen. Deze netto aanvalstijd is 60 sec. en moet worden gespendeerd binnen een totale beproevingsstijd van 5 minuten. Hierbij mag slechts 1 stuks gereedschap tegelijk worden gebruikt.

De beproevingsstijd vangt aan bij het eerste gereedschapscontact.

Het testinstituut moet onbeperkt voorinformatie kunnen vergaren over de kwetsbare aspecten van het product. Zo gewenst kan het testinstituut besluiten eerst een voorbeproeving uit te voeren voorafgaand aan de feitelijke beproeving.

Gereedschapset

Aanvalsgereedschap:

- 1 Schroevendraaier totale lengte ca. 260 mm, bladbreedte 10 mm.
- 1 Waterpomptang totale lengte ca. 240 mm
- 1 Pijpsleutel totale lengte ca. 280 mm
- 1 Bahco totale lengte ca. 250 mm

Manipuleergereedschap:

- 1 set kleine kruiskopschroevendraaiers tot max. diameter 6 mm.
- 1 set kleine gleufschroevendraaiers tot max. diameter 6 mm.
- 1 set inbussleutels tot zeskant 10 mm
- 1 zakmes, max. lengte van het blad ca 100 mm.
- 1 set ring-steeksleutels tot 15 mm.

Afbeelding gereedschapset:



6. EISEN TE STELLEN AAN HET KWALITEITSSYSTEEM VAN DE SKG-IKOB-PRODUCTCERTIFICAAT HOUDER

6.1 Product- en productiecontrole / eisen te stellen aan het kwaliteitssysteem c.q. productiehandboek

De SKG-IKOB-productcertificaathouder moet beschikken over een goed functionerend kwaliteitssysteem dat aantoonbaar in overeenstemming is met hetgeen hierover is vastgelegd in een productiehandboek.

Aanbeveling

Het kwaliteitssysteem van de certificaathouder dient bij voorkeur conform de eisen volgens NEN-EN-ISO 9001 met inachtnaam van de eisen als voor producten vermeld in deze SKG-IKOB-KE, op peil te zijn, teneinde te waarborgen dat het door certificaathouder geleverde product bij voortdurende aan de eisen voldoet.

Eisen te stellen aan het productiehandboek:

Het productiehandboek dient, teneinde menings- en interpretatieverschillen te voorkomen, volledig, duidelijk en eenduidig alle gegevens te bevatten die voor een correcte productie, c.q. levering van de spiegels van belang zijn.

Hieronder wordt in ieder geval begrepen (voor zover relevant):

- a. de aanwezigheid in de organisatiestructuur van een functionaris die belast is met het beheer van het kwaliteitssysteem.
- b. de aanwezigheid en het up to date zijn van documentatie van de gecertificeerde producten, alsmede (voor zover relevant) van de daarin verwerkte halffabrikaten, waarvan de geschiktheid voor verwerking in spiegels overeenkomstig bepalingen in deze SKG-IKOB-KE moet kunnen worden aangetoond.
- c. de aanwezigheid en het functioneren van een op schrift gesteld systeem van interne kwaliteitsbewaking. Hieronder wordt begrepen werkinstructies etc. voor registratie van gegevens als:
 - * ingangscntrole van ingekochte grondstoffen, halffabrikaten en eind producten.
 - * productieprocesbewaking (ook bij eventuele onder-uitbesteding onder contract);
 - * eind productcontrole
- d. de meet- en onderzoekfaciliteiten, incl. de calibratie daarvan. (zie 6.2)
- e. de afhandeling van producten met gebreken.
- f. de effectiviteit van corrigerende maatregelen bij geconstateerde tekortkomingen en gebreken.
- g. een klachten procedure, waarin opgenomen de registratie en afhandeling (zie 6.3)
- h. een procedure waarin geregeld is hoe producten worden geïdentificeerd (artikelnummers, merktekens, logo's, etc.)

6.2 Meet- en beproevingsmiddelen

De certificaathouder dient, teneinde de vereiste registraties te kunnen verrichten, te beschikken over de voor een adequate kwaliteitsbewaking benodigde (gekalibreerde) apparatuur en meetmiddelen met de voor het beoogde resultaat vereiste nauwkeurigheid.

6.3 Klachtenregistratie

De houder van een productcertificaat moet een klachtenboek bijhouden, waarin hij alle klachten registreert welke betrekking hebben op producten waarop het productcertificaat van toepassing is.

In het klachtenboek dient per klacht te worden aangegeven op welke wijze analyse van de klacht heeft plaats gevonden en op welke wijze de klacht werd afgehandeld.

6.4 Reserveonderdelen en graffiti - verwijderaars.

De houder van een productcertificaat is verplicht een systeem op te zetten waarmee het eenvoudig mogelijk is onderdelen die beschadigd kunnen worden en graffiti verwijderaars die noodzakelijk zijn gebleken bij de in deze SKG-IKOB-KE beschreven beproevingen na te leveren.

De houder van een productcertificaat is verplicht reeds bij de aanbieding aan de (eind-) gebruiker de deelprijzen van deze reserveonderdelen en graffiti - verwijderaars op duidelijke wijze te noemen.

7. CONTROLE DOOR SKG-IKOB

7.1 Controle ter verkrijging van het SKG-IKOB productcertificaat (Primaire keuring of Type keuring)

De primaire productkeuring bestaat uit beproevingen om vast te stellen dat producten voldoen aan de eisen van hoofdstuk 3. producten die voor certificatie worden aangeboden moeten ten behoeve van de uitvoering van beproevingen aselect uit de lopende productie getrokken kunnen worden. Indien dit door SKG-IKOB zinvol wordt geacht, worden alle laboratoriumbeproevingen 3 keer uitgevoerd, waarvan resultaten worden vastgelegd in een rapport.

De uitslag van de primaire keuring is positief en aanleiding tot het verlenen van een productcertificaat, wanneer het spiegel bij alle beproevingen aan de eisen van hoofdstuk 3 blijkt te voldoen.

Opm: Als er geen producten uit de lopende productie beschikbaar zijn (b.v. in het geval van prototypen) kan de uitslag van de primaire keuring slechts onder voorbehoud leiden tot het verlenen van een productcertificaat.

Dergelijke producten mogen pas met het sterrenmerkteken op de markt worden gebracht nadat, eventueel na alsnog een primaire keuring, de overeenkomst tussen het exemplaar uit de lopende productie en het prototype- exemplaar is vastgesteld.

7.2 Controle ter instandhouding van het SKG-IKOB productcertificaat

SKG-IKOB controleert periodiek en onaangekondigd of de producten aan de technische specificatie voldoen en of het kwaliteitssysteem van de houder aan de eisen voldoet.

Het leveren van producten onder het productcertificaat, die niet voldoen aan specificaties van het productcertificaat overeenkomstig bepalingen in deze SKG-IKOB-KE, kan in eerste instantie (wanneer niet op adequate en tot genoegen van SKG-IKOB corrigerende maatregelen worden genomen) leiden tot het intrekken van het recht tot het voeren van het productcertificaat voor het betreffende product en zal, bij volharden in het kwalitatief te kort schieten, leiden tot beëindiging van de certificatie-overeenkomst.

Bij klachten dient de certificaathouder ten genoegen van de klager aantoonbaar te maken dat het door hem geleverde product tenminste gelijkwaardig is met het door hem geoffreerde en prestaties levert overeenkomstig prestaties als vermeld in het productcertificaat, tenzij in de overeenkomst eenduidig andere afspraken werden gemaakt. SKG-IKOB heeft de bevoegdheid om door verificatie (eventueel in de fabriek) de juistheid van de klacht vast te stellen en corrigerende maatregelen te vorderen.

7.3 Controle-aspecten en controlefrequentie

De wijze waarop controle op de producten wordt uitgevoerd, alsmede de bezoekfrequentie wordt vastgesteld door het College van Deskundigen, zoals dat CvD aan SKG-IKOB hierover adviseert.

Opm: In beginsel wordt er bij de productcontroles ter instandhouding van het productcertificaat geen manuele beproeving uitgevoerd.

Opm: Met ingang van de datum van inwerkingtreding van deze SKG-IKOB-KE is de controle frequentie als volgt vastgesteld: Per certificaathouder minimaal 2 producten per jaar; per certificaat minimaal 1 product per jaar.

De voor de controlekeuring benodigde spiegels worden op een door SKG-IKOB te bepalen wijze, willekeurig uit de markt betrokken.

7.4 Controle op het functioneren van de Interne Kwaliteitsbewaking

Bij elke certificaathouder wordt eens per jaar de werking van de Interne Kwaliteitsbewaking gecontroleerd en geëvalueerd.

Opm: SKG-IKOB kan besluiten deze controle bij ISO-9001 gecertificeerde bedrijven achterwege te laten als, naar het oordeel van SKG-IKOB, voldoende is aangetoond dat de bewaking van de kwaliteit van product en productie van volgens deze SKG-IKOB-KE gecertificeerde producten onderdeel vormt van het ISO-kwaliteitssysteem en wanneer vast staat, dat de ISO-certificerende instelling hier met kennis van zaken over kan oordelen.

7.5 Controle op gebruik merkteken en identificatietekens

SKG-IKOB controleert of de merktekens en de wijze van merken correct worden toegepast alsmede of het product middels de er op aangebrachte identificatie is terug te voeren tot een verleend productcertificaat.

8. LIJST VAN VERMELDE DOCUMENTEN

EN-ISO 9001:2000	/ Kwaliteitsmanagementsystemen - Eisen
EN-ISO/IEC 17025:2000	/ Algemene eisen voor de competentie van beproevings- en kalibratielaboratoria
EN 45011:1998	/ Algemene criteria voor certificatie-instellingen die productcertificatie uitvoeren
EN 45014:1998	/ Algemene criteria voor de overeenkomstigheidsverklaringen van leveranciers
NEN 5096	/ Inbraakwerendheid - Eisen, classificatie en beproevingsmethoden

^{*)} Noot 1: Bij de documenten is het jaartal vermeld van de laatste gepubliceerde correctie of aanvulling.